

ROTORKOM.EXPERT

Бесплатный звонок по России: 8 (800) 222-12-08

Многоканальный Москва: +7 (495) 748-85-80

8085

Все колесные погрузчики



**WACKER
NEUSON**

all it takes!

Истинное великолепие в практическом применении



Этот колесный погрузчик устанавливает новые ориентиры в том, что касается технологии, мощности и комфорта. Эффективная система привода высокого давления и 100%-ная переключаемая блокировка дифференциала обеспечивают максимальное тяговое усилие и наилучшее сцепление при повседневном использовании. Цельное шасси также гарантирует максимальную устойчивость и превосходную маневренность. Объем ковша 0,85 – 1,5 м³ (в зависимости от плотности материала) обеспечивает гибкость в работе. Большая и удобная кабина является завершающим элементом, формирующим высокий стандарт для данного колесного погрузчика.

- Р-кинематика: Р-кинематика обеспечивает оптимальное параллельное направление и максимальные углы разгрузки и возврата по всему диапазону подъема
- Максимальная гибкость: углы поворота 2 x 40°, а также полный привод, передний привод и режим «крабового хода» обеспечивают оптимальные условия эксплуатации
- Удобство: доступный в качестве опции автоматический стабилизатор нагрузки смягчает вибрации в стреле, что обеспечивает высокий уровень удобства в управлении
- Трансмиссия ecospeed: опциональная трансмиссия ecospeed делает возможным плавное ускорение в диапазоне 0-40 км/ч – в сочетании с регулируемой по высоте сцепкой погрузчик 8085 превращается в трактор (необходимо соблюдать национальные положения)
- Обзор: панорамное ветровое стекло в сочетании с конструкцией обеспечивает удивительный обзор всех зон размещения навесного оборудования (спереди, сзади, по бокам)

Технические характеристики

Параметры двигателя	
Изготовитель	Deutz
Мощность	55,4 кВт
Нормы выбросов	IIIB
Вес	
Рабочая масса	4 750 кг
Грузоподъемность (S=1,25)	2 150 кг
Грузоподъемность (S=1,25; удлиненное погрузочное устройство)	2 000 кг
Опрокидывающая нагрузка (со стандартным ковшом)	3 650 кг
Опрокидывающая нагрузка (со стандартным ковшом и вытянутым погрузочным устройством)	3 000 кг
Данные транспортного средства	
Объем ковша (стандартный ковш)	0,85 м ³
Ходовой привод	Плавно регулируемая гидростатическая аксиально-поршневая трансмиссия
Скорость передвижения	20 км/ч
Скорость (опция)	30 км/ч
Скорость (опция)	40 км/ч
Стандартные шины	12,5-20
Блокировка дифференциала (опция)	100% на передней оси
Поворот управляемых колес max	2x40°
Тип кинематики	Параллельная кинематика
Угол запрокидывания на максимальной высоте	50°
Угол опрокидывания	45°
Гидравлическая установка	
Гидравлический привод оборудования – рабочее давление макс.	240 бар
Рабочая гидравлика – Объем подачи макс.	70 л/мин
Рабочая гидравлика – Объем подачи макс. Powerflow	115 л/мин
Заправочные объемы	
Емкость топливного бака	85 л
Гидравлический бак	50 л
Уровень шума	
Уровень шума (LwA)	100 дБ(А)
Гарантированный уровень акустической мощности LwA	101 дБ(А)

Все утверждения без гарантии.

Размеры

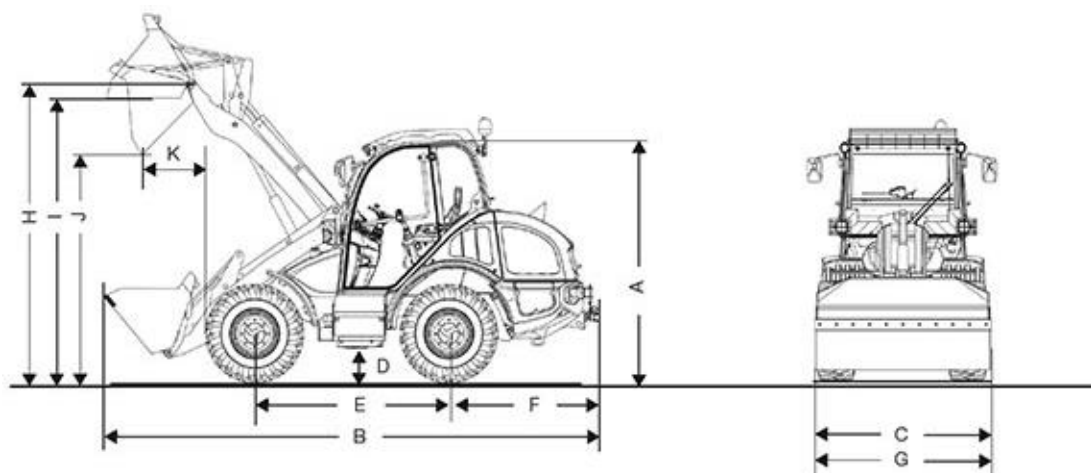

Размеры

A	Высота	2 480 мм
B	Общая длина	5 280 мм
C	Общая ширина	1 780 мм
D	Дорожный просвет	330 мм
E	Колесная база	2 020 мм
-	От центра передней оси до зубьев ковша	1 770 мм
F	От центра задней оси до конца транспортного средства	1 490 мм
G	Ширина ковша	1 850 мм
H	Поворот ковша	3 290 мм
I	Высота выгрузки	3 140 мм
J	Высота разгрузки max	2 560 мм
K	Ширина желоба	635 мм
-	Высота штабеля	3 040 мм
-	Радиус разворот (над шинами)	2 840 мм

Примечание: Обратите внимание, что доступность различных видов оборудования может варьироваться в зависимости от страны, в которой находится заказчик. Вполне возможно, что определенная информация или выпускаемый продукт могут быть недоступны в вашей стране. Более точная информация о мощности двигателя приведена в руководстве по эксплуатации; фактическая отдаваемая мощность может изменяться в зависимости от условий эксплуатации. За исключением ошибок и пропусков. Изображения.
Copyright © 2019 Wacker Neuson SE.

ROTORKOM.EXPERT

Бесплатный звонок по России: 8 (800) 222-12-08

Многоканальный Москва: +7 (495) 748-85-80